

*KVALITETNE OBLOGE KREATIVNOG DIZAJNA -
"TONALITY"[®] OBEZBJEĐUJE NAJFINIJE DETALJE.*

„SADA DUŽINA SVE DO 1,200 MM“

CREATON - BRAND ZA KREATIVNO OBLAGANJE

*PREDNOST ISTE BOJE I U STRUKTURI
POSJEDOVANJE "FAKTORA PEČENJA NA VISOKOJ TEMPERATURI"[®]*







*KADA SE KREATIVNI
DIZAJN OBLAGANJA VINE
KA NEBU..*



... NOVI IZVANREDNI KVALITET

“TONALITY[®]”.

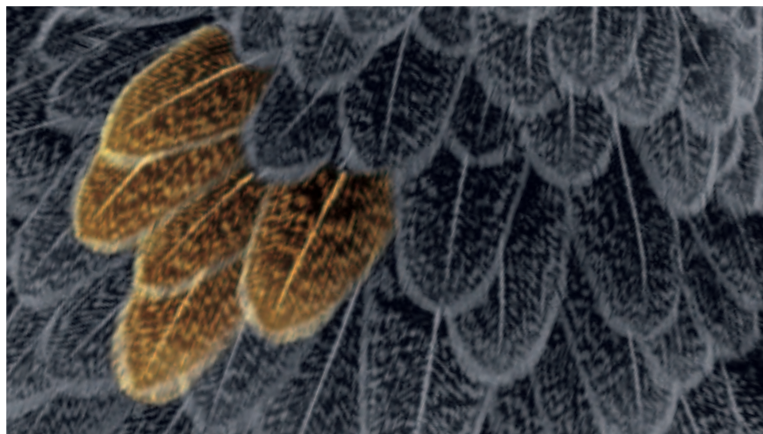

CREATON je poznat po svojim visokim zahtjevima kada je u pitanju kvalitet proizvoda. Svaki dan se postavljaju novi zahtjevi u cilju poboljšanja i unapređenja naših proizvoda. Rezultat toga su pečene keramičke pločice koje su konstantno unapređivane i usavršavane. Svaki novi CREATONOV proizvod je rezultat stogodišnjeg iskustva i posvećenosti u oblasti keramike. Odatle slijedi neprestano unapređivanje kvaliteta i stvaranje novih maštovitih kombinacija boja.

U cilju postizanja vrhunske kvalitete CREATON je proizvodom “TONALITY” vezano uz fasade, također uspio ispuniti najviša očekivanja. Širokim spektrom boja “TONALITY”-“COLOR” nudi neiscrpne mogućnosti oblikovanja te zajedno sa “TONALITY”-“CLASIC” nudi potpuno nove mogućnosti.

Glinene obloge različitih plemenitih boja oduševljavaju kupce svojim jedinstvenim “KERALIS”-postupkom u jednom vrlo promišljenom sustavu. Velike mogućnosti montaže, te velika raznolikost oblikovanja spojnica (fuga) i pažljivo odabrane površine, zaokružuju keramički fasadni sistem kod novogradnje, ali također i pri saniranju - najkreativnije mogućnosti oblikovanja od vodećih u Evropi.





“TONALITY®” KREATIVNA PREDNOST:

Kreativnost boja:

- aprox.50 nijansi boja iz dvije kolekcije
- hiljade mogućnosti individualnih kombinacija boja
- proizvodnja novog izgleda pločice gdje jezgra ima istu boju kao i njena površina
- kreativna podrška u Vašem planiranju od strane CREATON studija za boju

Kreativni u površini:

- izbor između različitih površina (prirodna, glazura, engebirana, ispjesarena, utorena)
- idealna zaštita od grafita pomoću glazura

Kreativnost u montaži:

- individualni metodi konstrukcije kroz tri različita sistema
- različiti formati mreže za kreativno rješavanje problema
- jednostavno postavljanje keramičkih pločica
- potpuno skriveno učvršćivanje keramičkih pločica
- optimalna zaštita od demontiranja



Naša prednost kod naših partnera

Kreativni način oblikovanja fasada osigurava partnerima CREATON-a odlučujuću prednost. Ona se odražava u impresivnim mogućnostima kombinacija počevši od boja, površina i podkonstrukcija.

“TONALITY®”

PREDNOST TEHNOLOGIJE:

Potpuna prednost sistema:

- potpuno odsustvo potrebe za održavanjem
- otpornost na najkonstantnije i najagresivnije vremenske utjecaje
- jednostavna kontrola gradnje i montiranja naročito u slučajevima renoviranja

Arhitektonska prednost:

- izbor za poduzetnike i programere obzirom na dopadljiva arhitektonska rješenja
- jednostavno popravljanje fasade u slučaju vandalizma
- veliki izbor boja i formata omogućava najrazličitije površinske strukture
- otvoreni i zatvoreni spojevi

Prednost aplikacije:

- izdržljivi spojevi zbog trajnog građevinskog materijala
- nesmetan pristup ventilaciji obzirom na vertikalno pozicioniranje profila
- savršen spoj između pločica i podkonstrukcije usljed UV otpornost spojnih profila
- jednostavna montaža i demontaža pojedinih keramičkih pločica

Ekonomska prednost:

- minimalna težina sistema- manja od 35 kg/m²
- minimalan period montaže podkonstrukcije i pločica

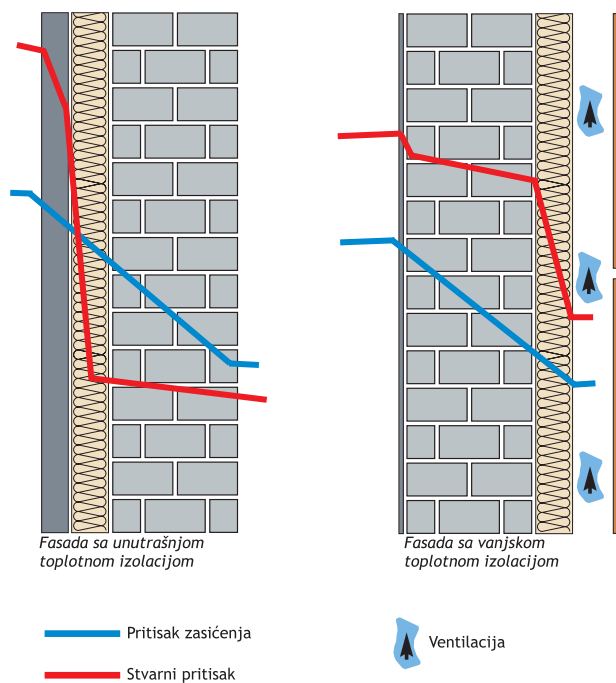

Prednost građenja:

- tri različita sistema podkonstrukcije montaže na vanjske zidove
- ventilirani sloj od 3 cm cijelom visinom objekta omogućuje ventilaciju koja se može po potrebi povećati širenjem ventilacionog sloja
- visokokvalitetna keramička obloga

Funkcionalna prednost:

- optimalna grijna izolacija i parodifuzija
- minimizirana vlaga renoviranih i novoizgrađenih zidova new-built walls
- nepostojanje termičkih mostova
- ugodna sobna temperatura zbog nepostojanja razmjene vanjske i unutrašnje temperature
- dobra izolacija od buke





“CLASSIC” - KREATIVNI DIZAJN BOJA NAPRAVLJEN DA TRAJE.

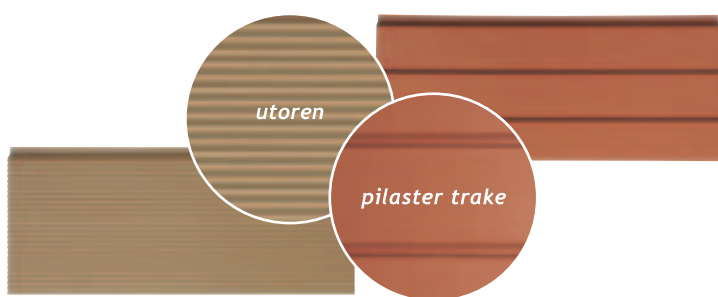

Bogatstvo prirodnih varijanti.

Ovaj program nudi mnogo različitih mogućnosti u kombinaciji nijansi boja i površina. Prirodne boje se dobro uklapaju sa visokokvalitetnim površinama što svakoj fasadi daje profinjen i luksuzan izgled.

PRIRODNE POVRŠINE:



POVRŠINE SA UKLJUCENOM ZAŠTITOM OD GRAFITA:



Prikazani uzorci boja mogu biti uzeti u obzir samo kao referenca, ne mogu se posmatrati kao stvarna reprodukcija originalne boje niti mogu reflektovati sjaj keramičke pločice.

**“TONALITY®”-
NOVE DIMENZIJE
FORMATA I BOJA.**



Overview in sizes and surfaces				
Tile sizes in mm		surface		
height	length	smooth	grooved	Pilaster strip
150	400- 800	●	●	○
175	400- 800	●	○	○
200	400-1.200	●	●	○
225	400-1.200	●	○	○
250	400-1.200	●	●	○
300	400-1.200	●	○	○

- = standardne radne
- = na upit



150 x 400 MM DO 300 x 1,200 MM

(Specijalne dimenzije na upit)

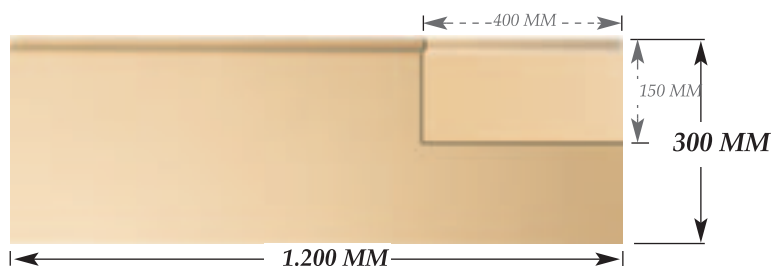

KORISNA RAZNOLIKOST:
ŠIRINOM DO 1.200 MM
“TONALITY” JE MILJAMA DALEKO
ISPRED SVIH OSTALIH DOSADSNJIH RJESENJA.

Technical data of “TONALITY”-“CLASSIC”						
Module size	Tile height	Tolerance	Tile width	Tolerance	Tile thickness	Tolerance
(mm)	(mm)	(mm)	(mm)	(mm)	(mm)	(mm)
150 x 800	158	+/- 2.0	1,192	+/- 1.0	22	+/- 1,5
175 x 800	183	+/- 2.0	1,192	+/- 1.0	22	+/- 1,5
200 x 1,200	208	+/- 2.0	1,192	+/- 1.0	22	+/- 1,5
225 x 1,200	233	+/- 2.0	1,192	+/- 1.0	22	+/- 1,5
250 x 1,200	258	+/- 2.0	1,192	+/- 1.0	22	+/- 1,5
300 x 1,200	308	+/- 2.0	1,192	+/- 1.0	22	+/- 1,5
Longitudinal arch	± 2.0 mm		Top edge arch	± 0,25 %		
Lateral arch	± 2.0 mm		Butt edge arch	± 0,25 %		
Arch for both dimensions	± 2.0 mm		Deviation from perpendicular	max. 2 mm on 200mm		
Resistance to pressure	according to DIN EN 1304 for highest minimum load					
Module size	Weight	Tolerance	Module size	Weight	Tolerance	
(mm)	(kg)	(kg)	(mm)	(kg)	(kg)	
150 x 1,200	5.5	+ 0.2 / - 0.5	225 x 1,200	8.3	+ 0.2 / - 0.5	
175 x 1,200	6.4	+ 0.2 / - 0.5	250 x 1,200	9.2	+ 0.2 / - 0.5	
200 x 1,200	7.4	+ 0.2 / - 0.5	300 x 1,200	11.0	+ 0.2 / - 0.5	
Water absorption < 6% weight						

Specijalne dimenzije na upit.

KREATIVNI DIZAJN BOJA NAPRAVLJENIH DA TRAJU

Izdržljivost materijala postignuta procesom pečenja.

Prednost CREATON-ovih proizvoda proizvedenih sa „KERALIS“ kvalitetom počinje već sa procesom pečenja sirovih materijala:

- „CREATON“-ov faktor pečenja na visokoj temperaturi rezultat je sinteriranja na approx. 1 200 °C
- Koristi se samo sitnozrnasti, visokokvalitetni sirovi materijal.
- Težina sistema ne prelazi 35 kg/m².

Fascinira uvijek iznova.

CREATON - “KERALIS” proces

Kvaliteta “KERALIS”-obrade naših visoko kvalitetnih sirovina kao i FAKTOR PEČENJA NA VISOKOJ TEMPERATURI” predstavljaju jamstvo jednog novog standarda kvalitete. Naše fasadne obloge kontinuirano dobivaju fascinantne boje i površine. Dvostruko sušena, naša glina se obrađuje do najfinijeg glinenog praha, potpuno obojenog kroz pažljivo nivelirane odnose pri mješanju, te osim toga se peče pri temperaturi od 1200°C. To radimo sa ciljem postizanja kvalitete svake pojedinačne obloge.



CREATON ZAŠTITA OD GRAFITA - SVE NESTANE U SAMO JEDNOM POTEZU

Zaštita od grafita bi trebala biti: efikasna, trajna i trenutno djelujuća, kao što je već uključeno u CREATON-ov „KERALIS“-proces pečenja.

- “KERALIS“ proces dozvoljava fini završetak površine.
- FAKTOR PEČENJA NA VISOKOJ TEMPERATURI“ je rezultat pečenja na temperaturama od approx. 1 200 °C.
- Zaštita od grafita je trajna koliko i sama keramička pločica.
- Zaštita ima kvalitet kroz sve vremenske etape objekta. Nije potrebno dodatno obnavljanje zaštite od grafita.
- „TONALITY“ zaštita od grafita je efikasnija i ekonomičnija.
- „TONALITY“ zaštita od grafita košta approx. 11 € po m².

Kod konvencionalnih sistema, zaštita od grafita mora biti naknadno nanosena i košta 12 do 15 € po m².

Ova vrsta zaštite se sastoji od tankog mekanog sloja koji ima štetan efekat na sjaj pločice i često se na površini pločice pojavljuju mrljice.

Dodatno, ovaj sloj gubi svoj efekat zaštite već nakon tri godine, zavisno od vremenskih utjecaja kojima je izložen te ga je stoga potrebno ponovo nanositi na fasadu. Dodatno, zaštitni sloj mora biti onovljen svaki put nakon čišćenja grafita.



INTEGRISANA ZAŠTITA OD GRAFITA:
„FAKTOR ZAŠTITE OD GRAFITA“ INTEGRISAN
JE TOKOM PROCESA PEČENJA U TIJELO KERAMIČKE PLOČICE.

**EKSPRESIVNOST
VISOKOPOSTOJANIH BOJA
POSTIGNUTA POMOĆU
„FAKTORA PEČENJA NA
VISOKOJ TEMPERATURI“**



Posebne serije sa velikom otpornošću.

Visoko kvalitetne keramičke pločice napravljene u Gutttau: specijalne serije „TONALITY“-„CLASSIC“ u bojama „bright red streaked“ i „bright blue streaked“ su proizvedene kao CREATONOV novi model u Gutttau, testirane i proizvedene po najstrožijim kriterijima kvaliteta koje određuje „KERALIS“

„TONALITY“-„CLASSIC“ module size	
175 x 400 mm	200 x 400 mm
175 x 450 mm	200 x 450 mm

Technical data of „TONALITY“-„CLASSIC“ Special series						
Module size	Tile height	Tolerance	Tile width	Tolerance	Tile thickness	Tolerance
(mm)	(mm)	(mm)	(mm)	(mm)	(mm)	(mm)
175 x 400	183	+/- 2.0	392	+/- 1.0	22	+/- 1.5
200 x 400	208	+/- 2.0	392	+/- 1.0	22	+/- 1.5
Longitudinal arch		max. 2.0 mm		Top edge arch		max. 2.0 mm
Lateral arch		max. 2.0 mm		Butt edge arch		max. 2.0 mm
Arch for both dimensions		max. 2.0 mm		Deviation from perpendicular		max. 2 mm on 200mm
Resistance to pressure		according to DIN EN 1304 for highest minimum load				
Module size	Weight	Tolerance	Module size	Weight	Tolerance	
(mm)	(Kg/piece)	(Kg)	(mm)	(Kg/piece)	(Kg)	
175 x 400	2.2	+ 0.2/- 0.5	200 x 400	2.5	+ 0.2/- 0.5	
175 x 450	2.5	+ 0.2/-0,5	200 x 450	2.8	+ 0.2/-0,5	
Water absorption < 5% weight						

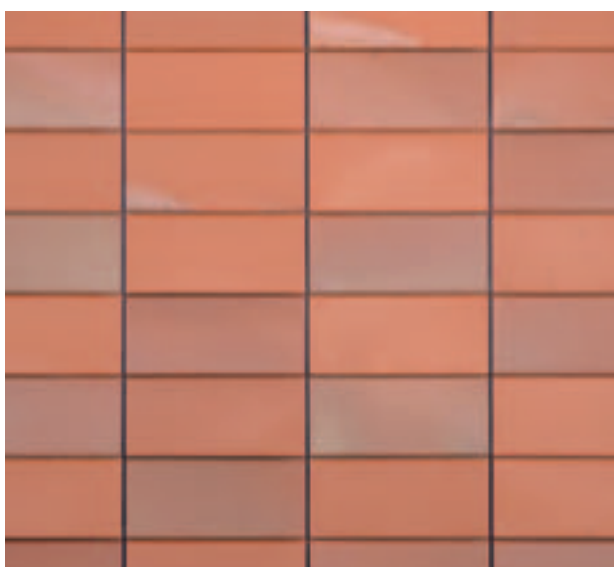

„TONALITY“-„CLASSIC“ bright red streaked

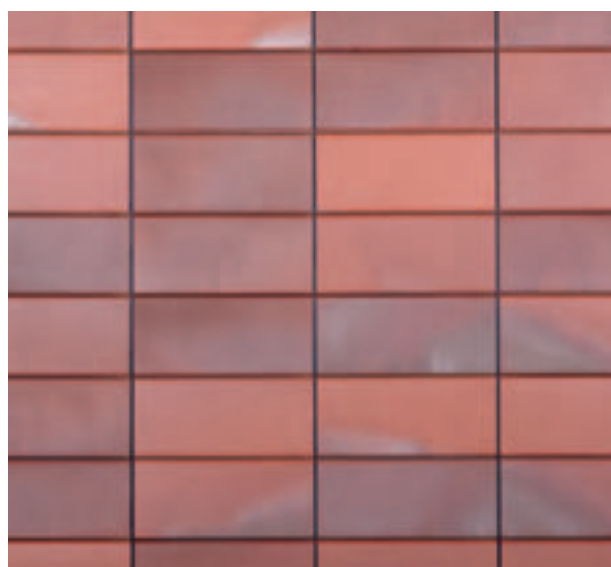

„TONALITY“-„CLASSIC“ bright blue streaked



“COLOR”- BEZGRANIČNA MAŠTA

Standardni proizvodni format „TONALITY“-„COLOR“ kolekcije je 175 x 400 i 200 x 400 mm
(drugi formati na upit)

	<i>FA</i>	<i>FC</i>	<i>FE</i>	<i>FF</i>	<i>FH</i>
1					
2					
3					
4					
5					

*HARMONIJA BOJA U 31
NIJANSI NASATALA OD
STRANE SVJETSKI POZNATOG
DIZAJNERA BOJA F.E.V.
GARNIER*

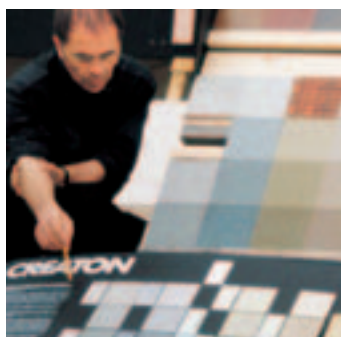

FRIEDRICH ERNST V. GARNIER

Specijalisti znaju kako primjeniti bogatstvo boja.

Triumf različitosti nad monotonijom: Više od 30 nijansi „TONALITY“-„COLOR“ boja daju vašoj mašti veliki izbor. Inovator ovako širokog kreativnog ranga je Friedrich Ernst von Garnier. Ideje i iskustvo ovog internacionalnog vođe i njegov uticaj u dizajnu boja za oblaganje fasada, omogućuju CREATON-u realizaciju inovativnog sistema oblaganja visoko-kvalitetnom keramikom. CREATON-ov studio boja će biti počašćen da Vas posavjetuje i da primjeni vaše ideje u stvarnosti. „TONALITY“-„COLOR“ je kreativna solucija kad god su ekonomske teme u centru fokusa.

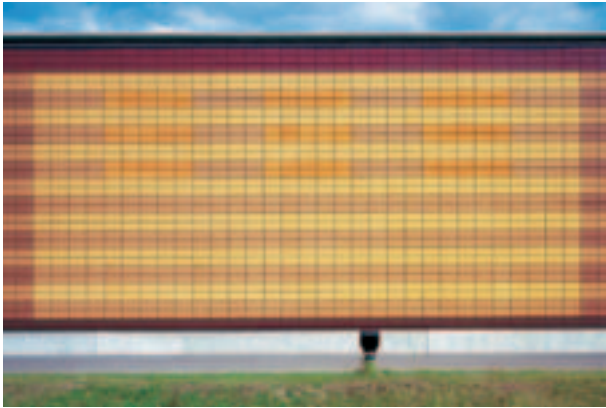

POGON GROSSEGGOTTERN



BAD SACKINGEN

FK

FN

FP

FS

FW

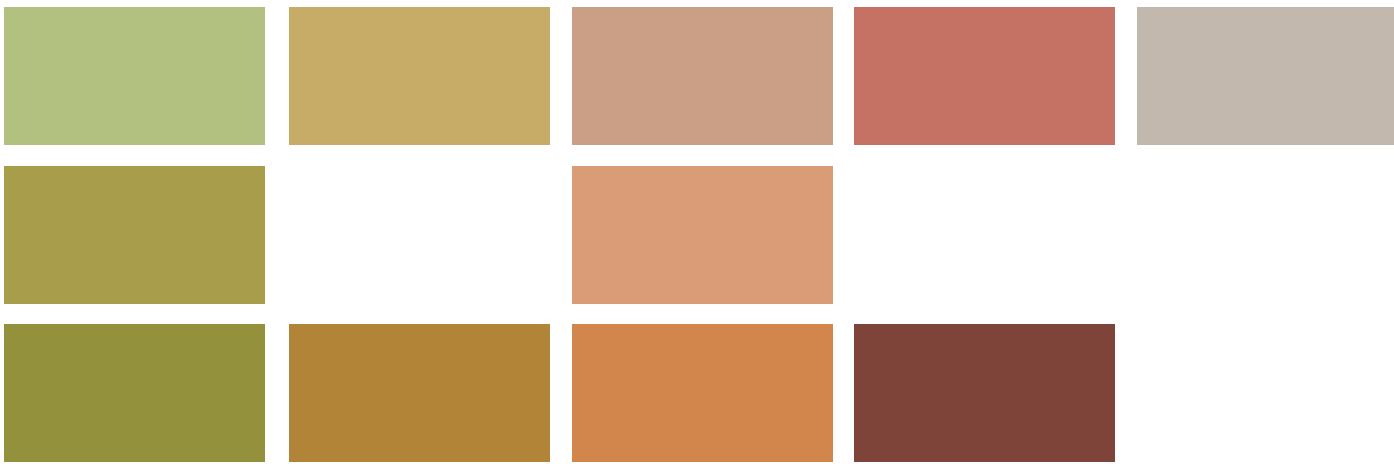

PRIKAZANE POVRŠINE SU GLAZIRANE



FR₃ PRIRODNI - CRVENO BOJENI
(NEGLAZIRANI)

Prikazani uzorci boja mogu biti uzeti u obzir samo kao referenca, ne mogu se posmatrati kao stvarna reprodukcija originalne boje niti mogu reflektovati sjaj keramičke pločice.

Technical data of "TONALITY"- "COLOR"						
Module size	Tile height	Tolerance	Tile width	Tolerance	Tile thickness	Tolerance
(mm)	(mm)	(mm)	(mm)	(mm)	(mm)	(mm)
175 x 400	183	+/- 2.0	392	+/- 1.0	22	+/- 1.5
200 x 400	208	+/- 2.0	392	+/- 1.0	22	+/- 1.5
Longitudinal arch		max. 2.0 mm		Top edge arch		max. 2.0 mm
Lateral arch		max. 2.0 mm		Butt edge arch		max. 2.0 mm
Arch for both dimensions		max. 2.0 mm		Deviation from perpendicular		max. 2 mm on 200mm
Resistance to pressure		according to DIN EN 1304 for highest minimum load				
Module size	Weight	Tolerance	Module size	Weight	Tolerance	
(mm)	(Kg/piece)	(Kg)	(mm)	(Kg/piece)	(Kg)	
175 x 400	2.2	+ 0.2 / - 0.5	200 x 400	2.5	+ 0.2 / - 0.5	
Water absorption < 5% weight						

„TONALITY®“ - KREATIVNI SISTEM

Individualna podkonstrukcija

Naše želja je postići savršeno rješenje za podkonstrukciju. Čak i u polju podkonstrukcije, „TONALITY“ nudi različite mogućnosti. Da li ste se odlučili za aluminijsku podkonstrukciju, sa otvorenim ili zatvorenim spojevima? Fleksibilna pokonstrukcija uvijek ostavlja mogućnost da se dizajn spajanja može prilagoditi cjelokupnom izgledu po našim željama. Sve u cilju boljeg prilagođavanja kako formi tako i dizajnu boja.

ADS - ADAPTIVNI SISTEM ZA NAJVARIJABILNIJI DIZAJN SPOJA

Najnovije proizvodne metode čine to mogućim:

Prilagodljivi sistem.

Veza profila sa varijabilnom dubinom dozvoljava optimalnu prilagodljivost strukturalnim zahtjevima. Dijelovi različite dužine mogu čak biti kombinovani sa jednim veznim profilom. Spojevi širine 2-30 mm mogu biti izvedeni kao otvoreni ili zatvoreni.

VERTIKALNA PRIMARNA
PODKONSTRUKCIJA

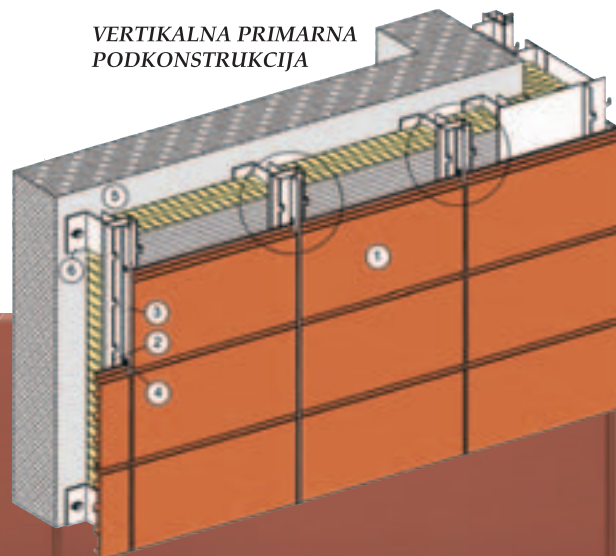

ADAPTIVNI SISTEM (ADS) NA
VERTIKALNOJ PODKONSTRUKCIJI
PRIMARNA PODKONSTRUKCIJA ZAHTEVA
STRUKTURALNU ANALIZU PROJEKTA ZGRADE



PROFIL SA ZATVORENIM
SPOJEM
NO: DWG 200-06, SPOJ 9 MM

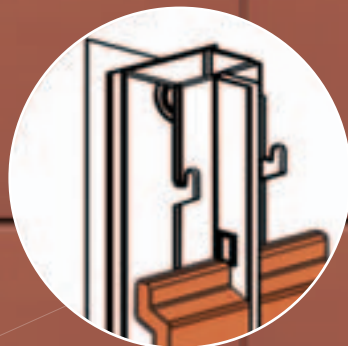

PROFIL SA OTVORENIM SPOJEM
NO: DWG 200-13, SPOJ 9 MM



ZAVRŠNI PROFIL
NO: DWG ALL-01,
BEZ ZAŠTITE OD

Igra boja

Posebnu pažnju zasluži dizajn boja spojeva za ovaj sistem. Aluminijski spojevi se mogu farbati u bilo koju boju po RAL-u tako da se dobije boja spojeva koja je ista kao boja keramičkih pločica. Bilo da su otvoreni, zatvoreni, obojeni - CREATON-ovi metalni spojevi u sebi uvijek imaju luksuznu i fleksibilnu notu koja odgovara Vašim novoizgrađenim ili renoviranim objektima.

HORIZONTALNA PRIMARNA PODKONSTRUKCIJA

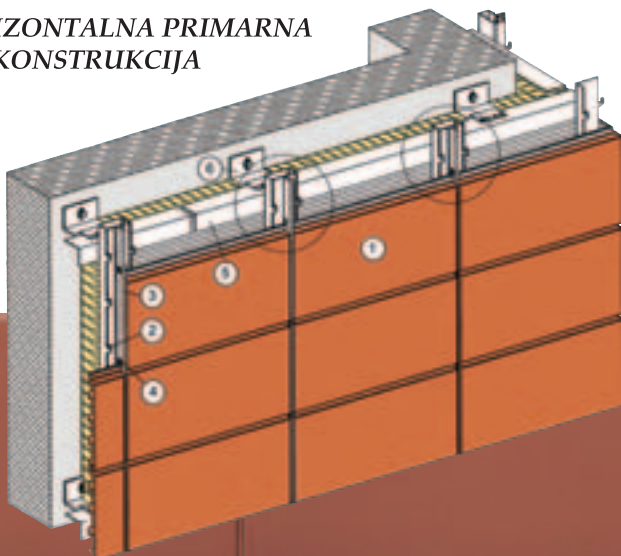

*ADAPTIVNI SISTEM (ADS) NA
HORIZONTALNOJ PODKONSTRUKCIJI
PRIMARNA PODKONSTRUKCIJA ZAHTIJEVA
STRUKTURALNU ANALIZU PROJEKTA ZGRADE*

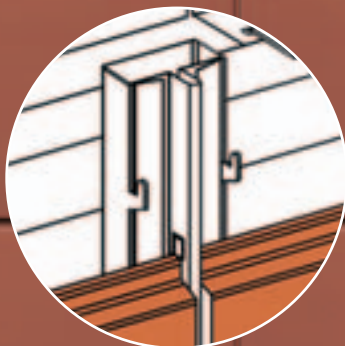

*PROFIL SA ZATVORENIM SPOJEM
NO: DWG 200-06, SPOJ 9 MM*

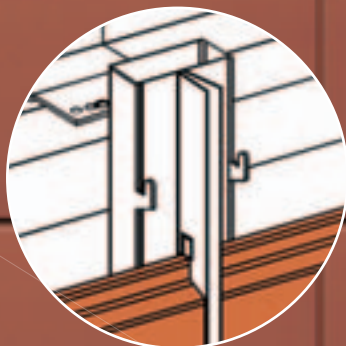

*PROFIL SA OTVORENIM SPOJEM
NO: DWG 200-13, SPOJ 9 MM*



*ZAVRŠNI PROFIL
NO: DWG ALL-01,
BEZ ZAŠTITE OD DEMONTIRANJA*

„TONALITY®“ KREATIVNI SISTEM MONTAŽE

Uvjeravajući argumenti

Minimalna konstrukciona dubina koja može biti realizirana počinje od 26 mm. Ovo je savršena prednost u renoviranju fasada, pomaže da se reducira dubina spoja i na taj način se izbjegnu skupe veze. Montažni radovi na gradilištu su reducirani : spoj i nosač su čvrsto međusobno povezani već u procesu proizvodnje. Sve ovo garantuje bržu montažu i samim tim uštedu vremena i novca.

VERTIKALNA PRIMARNA PODKONSTRUKCIJA

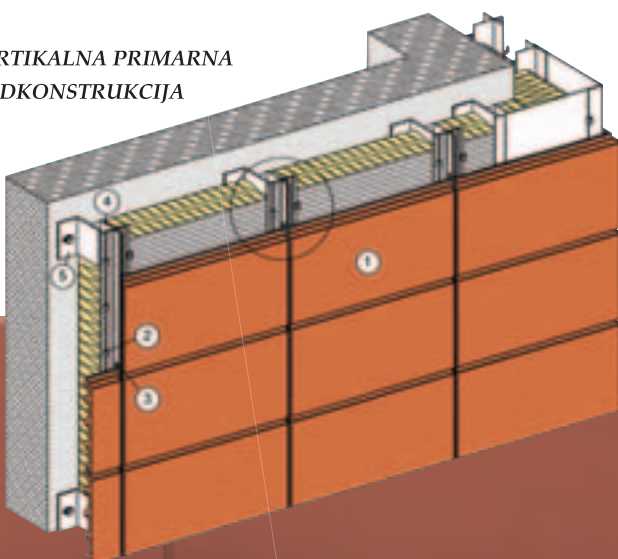

BAS SISTEM PRIMARNA PODKONSTRUKCIJA ZAHTIJEVA STRUKTURALNU ANALIZU PROJEKTA



DETALJ
ZATVORENI SPOJ
FUGA 9 mm

BAS - SISTEM

Argumenti potvrde kvaliteta.

Spojna tehnika i sistem vezivanja „RIVCLINCH“ korišteni u ovom kontekstu su već potvrdili svoj kvalitet u zrakoplovstvu i konstrukciji automobila. Sistem obezbeđuje najviši nivo sigurnosti i trajnosti, pokazujući jasne prednosti u poređenju sa konvencionalnim sistemom vezivanja:

- Veća izdrživost nego kod konvencionalnih tehnika.
- Premazivanje završnog sloja nije potrebno.
- Ovim je izbjegnuto oštećenje površinskog sloja materijala.



VEZA
JAKO-OJAČAN SPOJ
EKSTRUDIRANOG I SPOJNOG
PROFILA
INSTALIRAN U FABRICI -
UŠTEDA U VREMENU I NOVCU

KOMAD ZA KAČENJE
KERAMIČKIH PLOČICA

SIGURNOSNI ELEMENAT
OBEZBJEĐUJE ZAŠTITU OD
DEMONTIRANJA

ELEMENTA ZA PRITISAK
OBEZBJEĐUJE BOLJE UKLAPANJE
PLOČICE

CLS - KLASIČNI SISTEM ZA KLASIČNI DIZAJN SPOJA

Sigurnost i pouzdanost.

U slučajevima gdje ekonomski faktor ima poseban značaj i gdje je potrebno spojiti pouzdanost i kvalitet, planeri fasada računaju na ovaj prenosni profil. Ovaj ekstrudirani aluminijski profil prema analizama ima optimalne tehničke karakteristike kada su u pitanju male instalacione dubine.

*VERTIKALNA PRIMARNA
PODKONSTRUKCIJA*

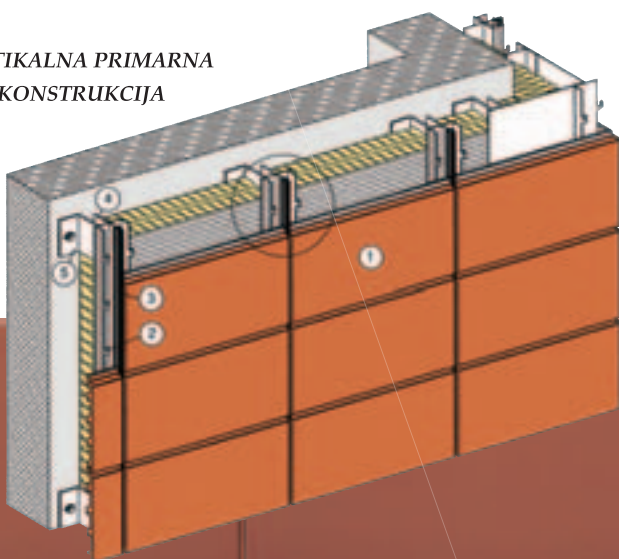

*HORIZONTALNA PRIMARNA
PODKONSTRUKCIJA*

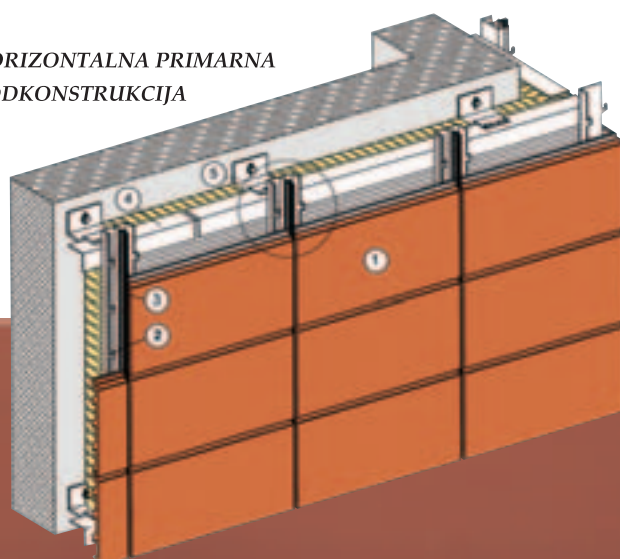

*KLASIČNI SISTEM (CLS)
NA VERTIKALNOJ PRIMARNOJ PODKONSTRUKCIJI*

*KLASIČNI SISTEM (CLS)
NA HORIZONTALNOJ PRIMARNOJ PODKONSTRUKCIJI*

NEOPREN SPOJNI PROFIL

*CLS NA VERTIKALNOJ PRIMARNOJ
PODKONSTRUKCIJI SA NEOPREN PR
U CRNOJ BOJI.*



NEOPREN SPOJNI PROFIL

*CLS NA
HORIZONTALNOJ
PRIMARNOJ
PODKONSTRUKCIJI SA
NEOPREN PROFILOM U
CRNOJ BOJI.*

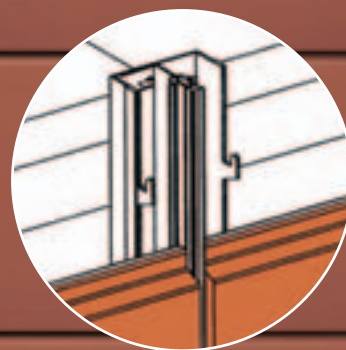



IZAZOV JE U DETALJU.



MJESTO PRIČVRŠĆENJA ZA SKELU SE NALAZI IZA KERAMIČKE PLOČICE. POMOĆU JEDNOSTAVNOG NASTAVKA MOŽE BITI NANOVO UPOTRRIJEBLJENO KADA SE ZA TO JAVI POTREBA.

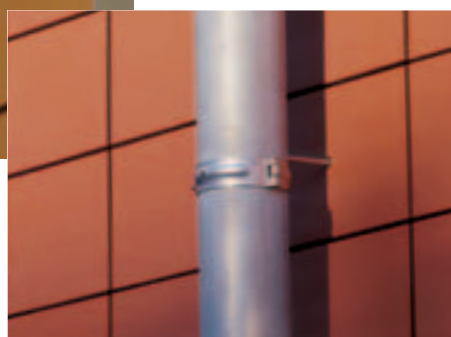

JEDNOSTAVNO BUŠENJE PLOČICE OBEZBJEĐUJE FLEKSIBILNOST I BRZU INSTALACIJU.

Kompletan sistem

Posebno bitan akcent je stavljen na spoj samog procesa montaže i izgleda „TONALITY“ sistema oblaganja. Pored toga zaštićeni produkti CREATON-a imaju za cilj zamijeniti evropski tradicionalni sistem građenja novim savremenim solucijama. Našim partnerima mora biti ponuđena veliki izbor mogućnosti uključujući i najsitnije detalje. Sve ovo je u svrhu novog, sveobuhvatnog sistema.

Brza izmjena

Svaka pojedina keramička pločica može biti jednostavno i brzo zamijenjena novom. To je velika prednost u odnosu na klasične sisteme oblaganja fasada gdje nije moguće izvršiti izmjenu pojedinih oštećenih dijelova. Iza imena „TONALITY“-a stoji dugoročan kvalitet.

Sistem „zaključavanja“ pločica

„TONALITY“ sistem brze zamjene pločice je popraćen sigurnosnim sistemom zaštite od demontaže.

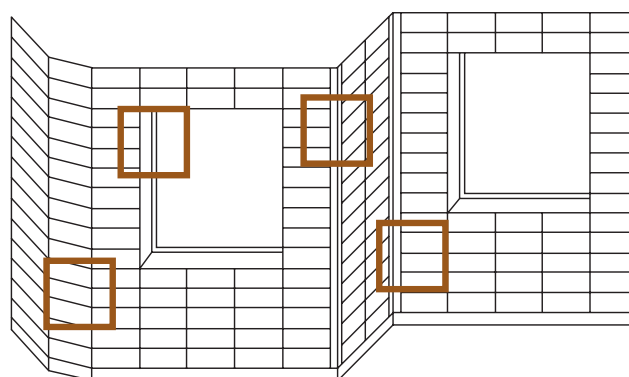
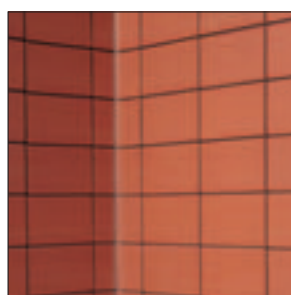
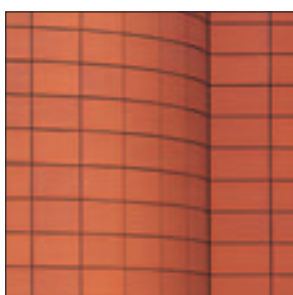
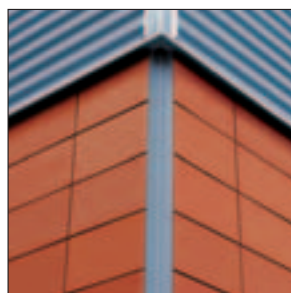
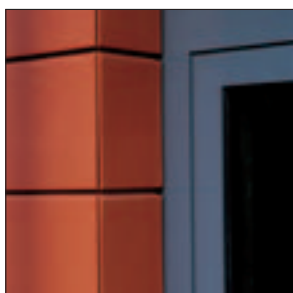

PERFEKTAN DIZAJN KERAMIČKIH PLOČICA MOGUĆ JE ČAK I KOD IZLOMLJENIH I ORGANSKIH FORMI

LJEPOTA NE MORA BITI SKUPA.



1. Investicija

„TONALITY“ Vam nudi sve beneficije visokokvalitetne keramičke fasade, posebno vodeći računa o vrijednosti novca. Serijske proizvodnje u većini evropskih proizvodnih pogona omogućavaju besprijekoran kvalitet i nabavne cijene koštanja.

2. Priprema zgrade

Najviši mogući nivo pripreme daleko od gradilišta, omogućuje optimalnu i brzu montažu. Sa „TONALITY“ sistemom planiranje je u potpunosti fleksibilno. Na montažu ne utiču vremenski uvjeti.

3. Montaža

Vrijeme je novac - „TONALITY“ montaža je brza. Obzirom na sofisticiranu konstrukciju - svedenu na samo nekoliko fiksnih tačaka - rad koji uključuje pozicioniranje i bušenje rupa je značajno umanjen. Keramička pločica se postavlja bez dodatnih spojnica za učvršćivanje.

4. Održavanje

Ukoliko se odlučite za „TONALITY“ eliminišete dodatne troškove održavanja. Visokokvalitetne CREATON fasade zahtijevaju minimalno održavanje. Popravak ili čak potpuni redizajn su jednostavna stvar. Svaka keramička pločica se može pojedinačno zamijeniti bez poteškoća.



**„TONALITY®“
KREATIVNA ZAŠTITA OD
SUNCA I POGLEDA**

**MODERNA ARHITEKTURA SA
„BAGUETTE“ I „LAMELLA“
KERAMIČKIM ELEMENTIMA**

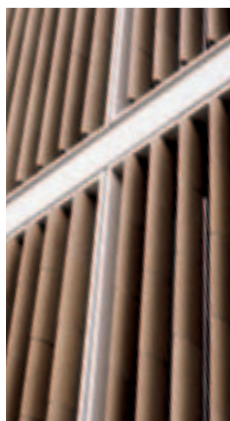

NAJRALIČITIJI FASADNI MATERIJALI
MOGU BITI UKOMPOVANI SA
„LAMELLA“ KERAMIČKIM
ELEMENTIMA

Ovo je zahtjev.

Istinski kreativni dizajn oblaganja fasada nudi također mogućnost da se od samog početka u dizajn zgrade integriše zaštita od sunca i pogleda. „TONALITY“ - „Baguette“ keramički elementi su usavršeni produkti proizašli iz „CLASSIC“ sistema oblaganja. Oni se dobro uklapaju sa keramičkom fasadom i omogućuju čak da se uklopi kao dizajnerski detalj u kombinaciji sa metalom, keramikom, staklom i zidanom fasadom.

Unutra ili izvana, horizontalno ili vertikalno

Prefabrikovani elementi su dostupni u dvije standardne dimenzije i mogu biti brzo montirani na objektu. Zbog velikog broja raznovrsnih projekata zgrada, mi ćemo također rado ponuditi keramičke pločice u specijalnim dimenzijama. U potpunosti je do Vaše kreativnosti da montirate CREATON „Baguette“, bilo horizontalno ili vertikalno. Čak i čelična i aluminijska poskonstrukcija daju mnogo prostora za dobar dizajn - u izboru boja, nijansi tamne boje ili metalik izgleda. CREATON „Lamella“ i „Baguette“ keramički elementi su dostupni u duzinama do 1 800 mm po pojedinom segmentu.

„TONALITY“ LAMELA
KERAMIČKI ELEMENTI
POSTAVLJENE PREMA
VERTIKALNO PODEŠENIM
MOTORNIM ELEMENTIMA

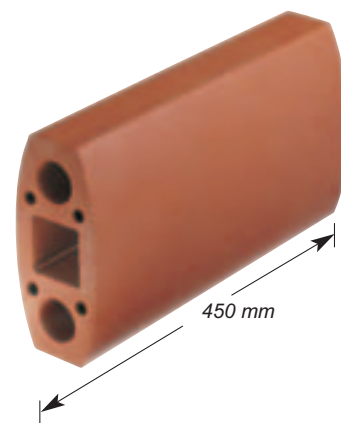
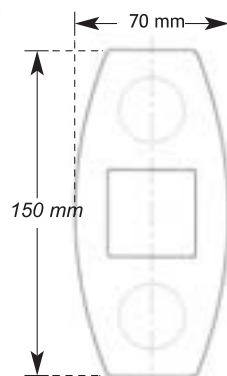
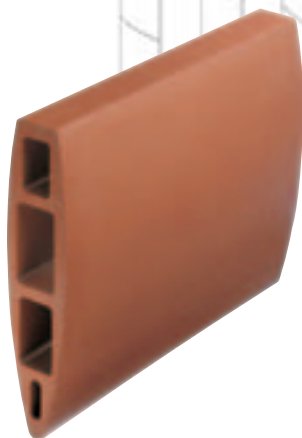
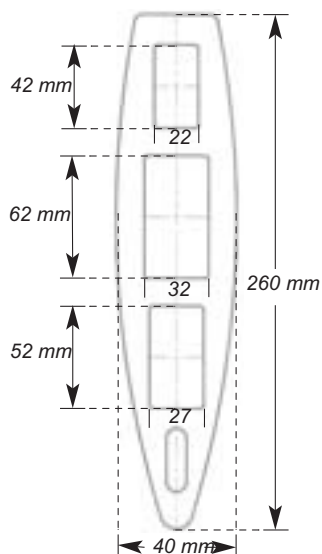

KVALITET - ZAGARANTOVAN I DUGOTRAJAN.

Certifikati

- regulacija gradnja za „TONALITY“ sistem oblaganja odobrena po DIN-u 18516 od strane „German Institute for Building Technology“ (DIBt) u Berlinu
- proizvodnja keramičkih pločica u saglasnosti sa „the Quality Management System“ DIN EN ISO 9001 i „Environmental Management System“ DIN EN ISO 14001.

Dugotrajna boja bez dodatnog tretmana

Najfinija proizvodnja naših sirovih materijala zajamčuje ekstremno gustu strukturu cijelog tijela pločica sa visokim nivoom vodootpornosti. Ovo redukuje rizik od prljanja fasade i obezbjeđuje dodatnu zaštitu pločice. Silikoniranje nije potrebno.

SVI PRODUKTI SU U SKLADU SA POUZDANIM „CREATON“ STANDARDIMA, SA NAJVIŠIM STEPENOM OTPORNOSTI NA GREBANJE I UDARE.

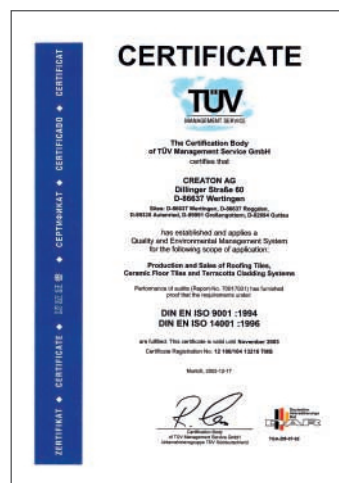

Pogon Werth/Rhineland-Palatinate



Pogon Autenried/Bavaria



Pogon Wertingen-Roggden/Bavaria

„TONALITY“ SE PROIZVODI U NAJSAVREMENIJIM POGONIMA ŠIROM EVROPE.

CREATON AG

Z-33.1-567



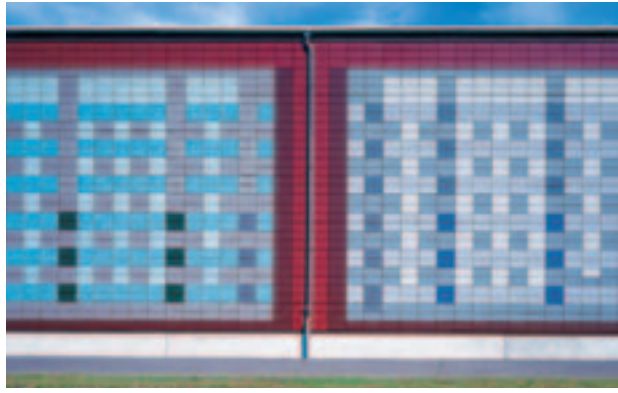
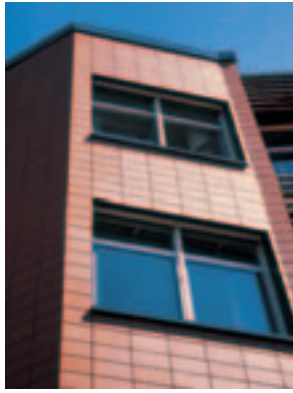

*“TONALITY[®]” JE SPREMAN ZA SVE
IZAZOVE I KREATIVNA RJEŠENJA.*



**SA „TONALITY®“ CREATON-OM ODLUČUJETE U
KORIST PRAKTIČNE I TRAJNE LJEPOTE SVAKOG PROJEKTA.**

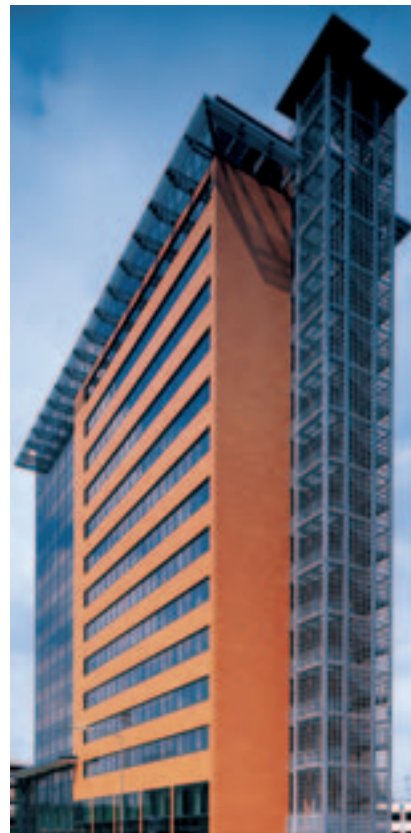

CREATON AG
Centralna uprava i tehnički odjel
Dillinger Strasse 60
D-86637 Wertingen
Germany

Odjel marketinga i prodaje
Ziegeleistrasse 1
D-89335 Ichenhausen
Tel: +49 (0)8223 959-358
Fax: +49 (0)8223 959-359
www.creaton.de
email: vertrieb@creaton.de

CREATON GmbH
Boesendorferstrasse 1/14
A-1010 Vienna
Austria

Vas CREATON dobavljač:

KRUG D.O.O. SARAJEVO
Grbavička 7a, 71000 Sarajevo
Tel: 00387 33 557 400, 557 401, 557 402
Fax: 00387 33 557 401
www.krug.ba
email: kruginfo@bih.net.ba

CREATON 
NATURAL CLAY SETS THE TONE

